

# ALLIANT ENGINEERING, INC.

733 S Marquette Ave #700, Minneapolis, MN 55402

Intersection: Southview Boulevard & TH 52 E Ramp  
 Date: 9/21/2024  
 Duration: 0500-2300

Site Code: 431  
 Ref Pt: N/A  
 Page No: 1 of 5

All Vehicles (Cars & Trucks) Printed

Start Time	TH 52 E Ramp Southbound						Southview Boulevard Westbound						TH 52 E Ramp Northbound						Southview Boulevard Eastbound						Int. Veh. Total	Int. Ped/ Bike Total	
	U-Turn	Left	Thru	Right	App. Total	Peds/ Bikes	U-Turn	Left	Thru	Right	App. Total	Peds/ Bikes	U-Turn	Left	Thru	Right	App. Total	Peds/ Bikes	U-Turn	Left	Thru	Right	App. Total	Peds/ Bikes			
5:00	--	--	--	--	0	--	--	--	7	5	12	--	--	5	--	3	8	--	--	2	7	--	9	--	29	--	
5:15	--	--	--	--	0	--	--	--	5	4	9	--	--	3	1	2	6	--	--	1	6	--	7	--	22	--	
5:30	--	--	--	--	0	--	--	--	12	8	20	--	--	7	--	2	9	1	--	6	6	--	12	--	41	1	
5:45	--	--	--	--	0	--	--	--	11	3	14	--	--	8	--	1	9	--	--	6	7	--	13	--	36	--	
Hour Total	--	--	--	--	--	--	--	--	35	20	55	--	--	23	1	8	32	1	--	15	26	--	41	--	128	1	
6:00	--	--	--	--	0	--	--	--	17	5	22	--	--	5	--	2	7	--	--	10	2	--	12	--	41	--	
6:15	--	--	--	--	0	--	--	--	13	6	19	--	--	7	--	3	10	--	--	8	11	--	19	--	48	--	
6:30	--	--	--	--	0	--	--	--	20	7	27	--	--	11	--	4	15	--	--	15	7	--	22	--	64	--	
6:45	--	--	--	--	0	--	--	--	25	12	37	--	--	12	--	3	15	--	--	16	12	--	28	--	80	--	
Hour Total	--	--	--	--	--	--	--	--	75	30	105	--	--	35	--	12	47	--	--	49	32	--	81	--	233	--	
7:00	--	--	--	--	0	--	--	--	19	10	29	--	--	14	--	9	23	1	--	13	10	--	23	--	75	1	
7:15	--	--	--	--	0	--	--	--	28	14	42	--	--	12	--	5	17	--	--	25	21	--	46	--	105	--	
7:30	--	--	--	--	0	--	--	--	41	18	59	--	--	18	--	5	23	--	--	14	18	--	32	--	114	--	
7:45	--	--	--	--	0	--	--	--	46	11	57	--	--	22	--	6	28	--	--	11	36	--	47	--	132	--	
Hour Total	--	--	--	--	--	--	--	--	134	53	187	--	--	66	--	25	91	1	--	63	85	--	148	--	426	1	
8:00	--	--	--	--	0	--	--	2	--	37	19	58	--	--	19	--	6	25	2	--	14	30	--	44	--	127	2
8:15	--	--	--	--	0	--	--	1	--	50	20	71	--	--	33	--	5	38	--	--	16	27	--	43	--	152	--
8:30	--	--	--	--	0	--	--	--	54	19	73	--	--	39	--	16	55	--	--	18	39	--	57	--	185	--	
8:45	--	--	--	--	0	--	--	--	55	25	80	--	--	37	--	12	49	--	--	19	43	--	62	--	191	--	
Hour Total	--	--	--	--	--	--	--	3	--	196	83	282	--	--	128	--	39	167	2	--	67	139	--	206	--	655	2
9:00	--	--	--	--	0	--	--	--	62	20	82	--	--	35	--	16	51	--	--	20	56	--	76	--	209	--	
9:15	--	--	--	--	0	--	--	--	77	30	107	--	--	41	--	11	52	--	--	22	46	--	68	--	227	--	
9:30	--	--	--	--	0	--	--	--	71	26	97	--	--	37	--	25	62	--	--	36	51	--	87	--	246	--	
9:45	--	--	--	--	0	--	--	--	79	17	96	--	--	48	--	20	68	--	--	37	64	--	101	--	265	--	
Hour Total	--	--	--	--	--	--	--	--	289	93	382	--	--	161	--	72	233	--	--	115	217	--	332	--	947	--	
10:00	--	--	--	--	0	--	--	--	83	18	101	--	--	40	2	29	71	1	--	26	64	--	90	--	262	1	
10:15	--	--	--	--	0	--	--	--	86	19	105	--	--	43	--	16	59	1	--	32	69	--	101	--	265	1	
10:30	--	--	--	--	0	--	--	--	74	31	105	--	--	43	--	20	63	--	1	28	73	--	102	--	270	--	
10:45	--	--	--	--	0	--	--	--	69	20	89	--	--	57	--	22	79	2	--	31	82	--	113	--	281	2	
Hour Total	--	--	--	--	--	--	--	--	312	88	400	--	--	183	2	87	272	4	1	117	288	--	406	--	1078	4	
11:00	--	--	--	--	0	--	--	1	--	81	21	103	--	--	56	--	28	84	--	--	41	66	--	107	--	294	--
11:15	--	--	--	--	0	--	--	--	104	32	136	--	--	51	--	30	81	--	--	36	85	--	121	--	338	--	
11:30	--	--	--	--	0	--	--	--	77	22	99	--	--	41	1	14	56	1	--	35	70	--	105	--	260	1	
11:45	--	--	--	--	0	--	--	--	74	23	97	--	--	53	--	20	73	2	--	40	72	--	112	--	282	2	
Hour Total	--	--	--	--	--	--	--	1	--	336	98	435	--	--	201	1	92	294	3	--	152	293	--	445	--	1174	3
12:00	--	--	--	--	0	--	--	--	63	22	85	--	--	62	--	33	95	4	--	31	81	--	112	--	292	4	
12:15	--	--	--	--	0	--	--	--	99	18	117	--	--	53	--	27	80	--	--	33	90	--	123	--	320	--	
12:30	--	--	--	--	0	--	--	--	99	28	127	--	--	68	--	23	91	1	--	34	99	--	133	--	351	1	
12:45	--	--	--	--	0	--	--	--	73	19	92	--	--	64	--	22	86	1	--	31	92	--	123	--	301	1	
Hour Total	--	--	--	--	--	--	--	--	334	87	421	--	--	247	--	105	352	6	--	129	362	--	491	--	1264	6	
13:00	--	--	--	--	0	--	--	--	76	25	101	--	--	47	--	16	63	--	--	38	98	--	136	--	300	--	
13:15	--	--	--	--	0	--	--	--	82	21	103	--	--	69	1	21	91	--	--	48	76	--	124	--	318	--	
13:30	--	--	--	--	0	2	--	--	83	27	110	1	--	50	--	24	74	1	--	49	84	--	133	--	317	4	
13:45	--	--	--	--	0	--	--	--	74	21	95	--	--	52	--	31	83	--	--	41	83	--	124	--	302	--	
Hour Total	--	--	--	--	2	--	--	--	315	94	409	1	--	218	1	92	311	1	--	176	341	--	517	--	1237	4	

# ALLIANT ENGINEERING, INC.

733 S Marquette Ave #700, Minneapolis, MN 55402

Intersection: Southview Boulevard & TH 52 E Ramp  
 Date: 9/21/2024  
 Duration: 0500-2300

Site Code: 431  
 Ref Pt: N/A  
 Page No: 2 of 5

All Vehicles (Cars & Trucks) Printed

Start Time	TH 52 E Ramp Southbound						Southview Boulevard Westbound						TH 52 E Ramp Northbound						Southview Boulevard Eastbound						Int. Veh. Total	Int. Ped/ Bike Total		
	U-Turn	Left	Thru	Right	App. Total	Peds/ Bikes	U-Turn	Left	Thru	Right	App. Total	Peds/ Bikes	U-Turn	Left	Thru	Right	App. Total	Peds/ Bikes	U-Turn	Left	Thru	Right	App. Total	Peds/ Bikes				
14:00	--	--	--	--	0	--	--	--	81	18	99	--	--	44	1	21	66	1	--	38	93	--	131	--	296	1		
14:15	--	--	--	--	0	--	--	--	96	26	122	--	--	57	--	26	83	--	--	50	84	--	134	--	339	--		
14:30	--	--	--	--	0	--	--	--	70	17	87	--	--	42	--	29	71	--	--	39	85	--	124	--	282	--		
14:45	--	--	--	--	0	1	--	--	81	23	104	--	--	48	--	28	76	2	--	40	85	--	125	--	305	3		
Hour Total	--	--	--	--	0	1	--	--	328	84	412	--	--	191	1	104	296	3	--	167	347	--	514	--	1222	4		
15:00	--	--	--	--	0	1	--	--	56	26	82	--	--	63	2	28	93	--	--	53	105	--	158	--	333	1		
15:15	--	--	--	--	0	--	--	--	72	34	106	--	--	51	--	33	84	--	--	45	91	--	136	--	326	--		
15:30	--	--	--	--	0	1	--	--	67	29	96	--	--	52	1	24	77	3	--	48	80	--	128	--	301	4		
15:45	--	--	--	--	0	--	--	--	81	20	101	--	--	48	--	31	79	--	--	46	90	--	136	--	316	--		
Hour Total	--	--	--	--	0	2	--	--	276	109	385	--	--	214	3	116	333	3	--	192	366	--	558	--	1276	5		
16:00	--	--	--	--	0	--	--	--	63	23	86	--	--	45	1	24	70	--	--	46	86	--	132	--	288	--		
16:15	--	--	--	--	0	1	--	--	62	29	91	1	--	56	--	25	81	--	--	39	73	--	112	--	284	2		
16:30	--	--	--	--	0	--	--	--	64	27	91	--	--	37	1	24	62	1	--	44	90	--	134	--	287	1		
16:45	--	--	--	--	0	--	--	--	85	24	109	--	--	50	--	38	88	--	--	35	89	--	124	--	321	--		
Hour Total	--	--	--	--	0	1	--	--	274	103	377	1	--	188	2	111	301	1	--	164	338	--	502	--	1180	3		
17:00	--	--	--	--	0	--	--	--	62	28	90	--	--	47	--	27	74	--	--	42	83	--	125	--	289	--		
17:15	--	--	--	--	0	--	--	--	75	22	97	--	--	61	--	30	91	--	--	49	90	--	139	--	327	--		
17:30	--	--	--	--	0	--	--	--	76	20	96	--	--	56	1	25	82	--	--	39	78	--	117	--	295	--		
17:45	--	--	--	--	0	--	--	--	77	26	103	--	--	64	--	22	86	--	--	32	82	--	114	--	303	--		
Hour Total	--	--	--	--	0	--	--	--	290	96	386	--	--	228	1	104	333	--	--	162	333	--	495	--	1214	--		
18:00	--	--	--	--	0	--	--	--	66	22	88	--	--	54	--	23	77	--	--	43	87	--	130	--	295	--		
18:15	--	--	--	--	0	--	--	--	61	28	89	--	--	46	--	21	67	--	--	27	88	--	115	--	271	--		
18:30	--	--	--	--	0	--	--	--	65	15	80	--	--	47	--	14	61	3	--	47	86	--	133	--	274	3		
18:45	--	--	--	--	0	2	--	--	65	23	88	2	--	37	--	24	61	1	--	47	69	--	116	--	265	5		
Hour Total	--	--	--	--	0	2	--	--	257	88	345	2	--	184	--	82	266	4	--	164	330	--	494	--	1105	8		
19:00	--	--	--	--	0	--	--	--	59	16	75	--	--	34	--	20	54	--	--	33	72	--	105	--	234	--		
19:15	--	--	--	--	0	1	--	--	38	9	47	1	--	46	--	12	58	1	--	36	76	--	112	--	217	3		
19:30	--	--	--	--	0	--	--	--	50	24	74	--	--	34	1	19	54	--	--	31	71	--	102	--	230	--		
19:45	--	--	--	--	0	--	--	--	37	9	46	--	--	35	--	24	59	--	--	18	81	--	99	--	204	--		
Hour Total	--	--	--	--	0	1	--	--	184	58	242	1	--	149	1	75	225	1	--	118	300	--	418	--	885	3		
20:00	--	--	--	--	0	--	--	--	43	16	59	--	--	23	--	16	39	--	--	22	64	--	86	--	184	--		
20:15	--	--	--	--	0	--	--	--	23	11	34	--	--	28	--	22	50	--	--	26	71	--	97	--	181	--		
20:30	--	--	--	--	0	--	--	--	25	15	40	--	--	27	2	19	48	--	--	30	67	--	97	--	185	--		
20:45	--	--	--	--	0	--	--	--	35	14	49	--	--	17	--	14	31	--	--	20	41	--	61	--	141	--		
Hour Total	--	--	--	--	0	--	--	--	126	56	182	--	--	95	2	71	168	--	--	98	243	--	341	--	691	--		
21:00	--	--	--	--	0	--	--	--	34	8	42	--	--	15	--	12	27	1	--	16	57	--	73	--	142	1		
21:15	--	--	--	--	0	--	--	--	20	11	31	--	--	17	--	15	32	--	--	20	46	--	66	--	129	--		
21:30	--	--	--	--	0	--	--	--	33	13	46	--	--	24	1	12	37	--	--	28	46	--	74	--	157	--		
21:45	--	--	--	--	0	--	--	--	28	11	39	--	--	13	--	12	25	2	--	26	43	--	69	--	133	2		
Hour Total	--	--	--	--	0	--	--	--	115	43	158	--	--	69	1	51	121	3	--	90	192	--	282	--	561	3		
22:00	--	--	--	--	0	--	--	--	14	9	23	--	--	16	--	10	26	--	--	18	41	--	59	--	108	--		
22:15	--	--	--	--	0	--	--	--	18	9	27	--	--	15	--	16	31	--	--	20	26	--	46	--	104	--		
22:30	--	--	--	--	0	--	--	--	19	13	32	--	--	16	--	8	24	1	--	10	33	--	43	--	99	1		
22:45	--	--	--	--	0	--	--	--	13	13	26	--	--	15	--	10	25	--	--	13	36	--	49	--	100	--		
Hour Total	--	--	--	--	0	--	--	--	64	44	108	--	--	62	--	44	106	1	--	61	136	--	197	--	411	1		
Grand Total	--	--	--	--	0	9	--	--	3940	1327	5271	5	--	2642	16	1290	3948	34	--	1	2099	4368	--	6468	--	15687	48	
% of App.	0.0%	0.0%	0.0%	0.0%					0.1%	0.0%	74.7%	25.2%		0.0%	66.9%	0.4%	32.7%			0.0%	32.5%	67.5%	0.0%					
% of Total	0.0%	0.0%	0.0%	0.0%	0.0%	18.8%			0.0%	0.0%	25.1%	8.5%	33.6%	10.4%	0.0%	16.8%	0.1%	8.2%	25.2%	70.8%	0.0%	13.4%	27.8%	0.0%	41.2%	0.0%		
Cars Total	--	--	--	--	0	4			4	--	3900	1326	5230	3	--	2634	15	1286	3935	20	1	2087	4331	--	6419	--	15584	27
Cars % of Movement	0.0%	0.0%	0.0%	0.0%	0.0%	14.8%			100%	0.0%	99.0%	99.9%	99.2%	11.1%	0.0%	99.7%	93.8%	99.7%	99.7%	74.1%	100%	99.4%	99.2%	0.0%	99.2%	0.0%	99.3%	
Trucks Total	--	--	--	--	0	5			--	--	40	1	41	2	--	8	1	4	13	14	--	12	37	--	49	--	103	21
Trucks % of Movement	0.0%	0.0%	0.0%	0.0%	0.0%	23.8%			0.0%	0.0%	1.0%	0.1%	0.8%	9.5%	0.0%	0.3%	6.3%	0.3%	0.3%	66.7%	0.0%	0.6%	0.8%	0.0%	0.8%	0.0%	0.7%	

# ALLIANT ENGINEERING, INC.

733 S Marquette Ave #700, Minneapolis, MN 55402

Intersection: Southview Boulevard & TH 52 E Ramp  
 Date: 9/21/2024  
 Duration: 0500-2300

Site Code: 431  
 Ref Pt: N/A  
 Page No: 3 of 5

All Vehicles (Cars & Trucks) Printed

Start Time	TH 52 E Ramp Southbound						Southview Boulevard Westbound						TH 52 E Ramp Northbound						Southview Boulevard Eastbound						Int. Veh. Total	Int. Ped/Bike Total
	U-Turn	Left	Thru	Right	App. Total	Peds/Bikes	U-Turn	Left	Thru	Right	App. Total	Peds/Bikes	U-Turn	Left	Thru	Right	App. Total	Peds/Bikes	U-Turn	Left	Thru	Right	App. Total	Peds/Bikes		
8:30	--	--	--	--	0	--	--	--	54	19	73	--	--	39	--	16	55	--	--	18	39	--	57	--	185	--
8:45	--	--	--	--	0	--	--	--	55	25	80	--	--	37	--	12	49	--	--	19	43	--	62	--	191	--
9:00	--	--	--	--	0	--	--	--	62	20	82	--	--	35	--	16	51	--	--	20	56	--	76	--	209	--
9:15	--	--	--	--	0	--	--	--	77	30	107	--	--	41	--	11	52	--	--	22	46	--	68	--	227	--
Hour Total	--	--	--	--	--	--	--	--	248	94	342	--	--	152	--	55	207	--	--	79	184	--	263	--	812	--
% of App.	0.0%	0.0%	0.0%	0.0%	0.0%	--	0.0%	0.0%	72.5%	27.5%	42.1%	--	0.0%	73.4%	0.0%	26.6%	25.5%	--	0.0%	30.0%	70.0%	0.0%	32.4%	--		
% of Total	0.0%	0.0%	0.0%	0.0%	0.0%	--	0.0%	0.0%	30.5%	11.6%	42.1%	--	0.0%	18.7%	0.0%	6.8%	25.5%	--	0.0%	9.7%	22.7%	0.0%	32.4%	--		
Cars Total	--	--	--	--	0	--	--	--	247	94	341	--	--	152	--	54	206	--	--	79	183	--	262	--	809	--
Cars % of Movement	0.0%	0.0%	0.0%	0.0%	0.0%	--	0.0%	0.0%	99.6%	100%	99.7%	--	0.0%	100%	0.0%	98.2%	99.5%	--	0.0%	100%	99.5%	0.0%	99.6%	--	99.6%	--
Trucks Total	--	--	--	--	0	--	--	--	1	--	1	--	--	--	--	1	1	--	--	--	1	--	1	--	3	--
Trucks % of Movement	0.0%	0.0%	0.0%	0.0%	0.0%	--	0.0%	0.0%	0.4%	0.0%	0.3%	--	0.0%	0.0%	0.0%	1.8%	0.5%	--	0.0%	0.0%	0.5%	0.0%	0.4%	--	0.4%	--

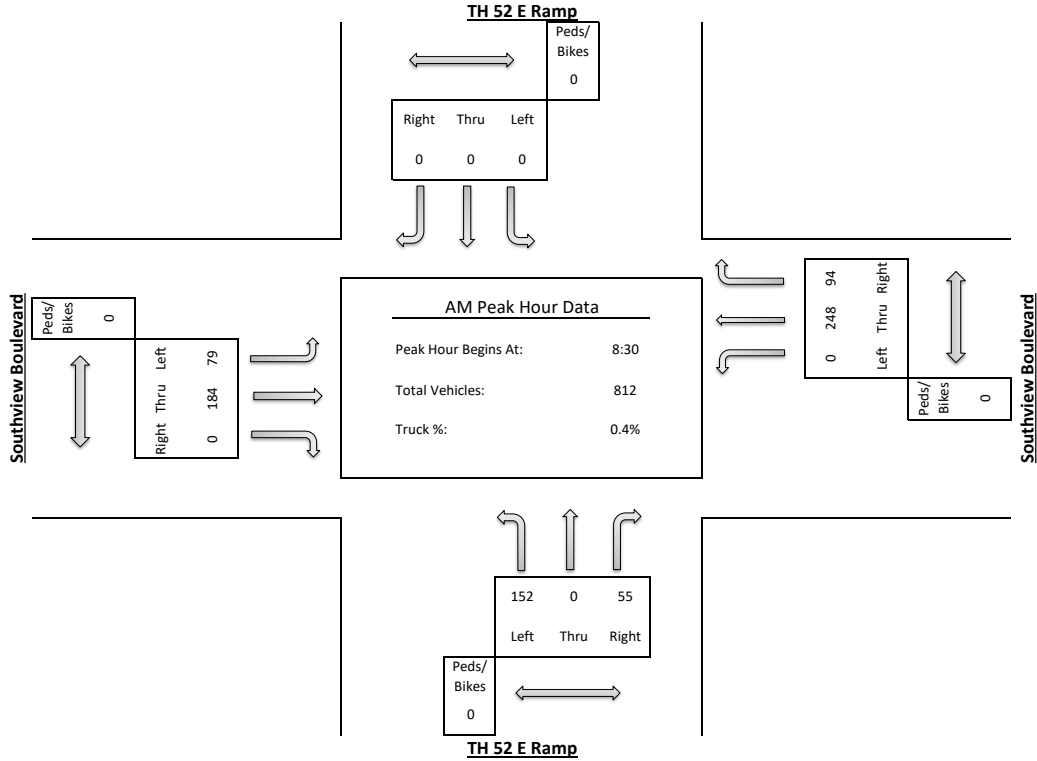

# ALLIANT ENGINEERING, INC.

733 S Marquette Ave #700, Minneapolis, MN 55402

Intersection: Southview Boulevard & TH 52 E Ramp  
 Date: 9/21/2024  
 Duration: 0500-2300

Site Code: 431  
 Ref Pt: N/A  
 Page No: 4 of 5

All Vehicles (Cars & Trucks) Printed

Start Time	TH 52 E Ramp Southbound						Southview Boulevard Westbound						TH 52 E Ramp Northbound						Southview Boulevard Eastbound						Int. Veh. Total	Int. Ped/Bike Total	
	U-Turn	Left	Thru	Right	App. Total	Peds/Bikes	U-Turn	Left	Thru	Right	App. Total	Peds/Bikes	U-Turn	Left	Thru	Right	App. Total	Peds/Bikes	U-Turn	Left	Thru	Right	App. Total	Peds/Bikes			
12:15	--	--	--	--	0	--	--	--	99	18	117	--	--	53	--	27	80	--	--	33	90	--	123	--	320	--	
12:30	--	--	--	--	0	--	--	--	99	28	127	--	--	68	--	23	91	1	--	34	99	--	133	--	351	1	
12:45	--	--	--	--	0	--	--	--	73	19	92	--	--	64	--	22	86	1	--	31	92	--	123	--	301	1	
13:00	--	--	--	--	0	--	--	--	76	25	101	--	--	47	--	16	63	--	--	38	98	--	136	--	300	--	
Hour Total	--	--	--	--	--	--	--	--	347	90	437	--	--	232	--	88	320	2	--	136	379	--	515	--	1272	2	
% of App.	0.0%	0.0%	0.0%	0.0%	0.0%	0.0%	0.0%	0.0%	79.4%	20.6%	0.0%	0.0%	0.0%	72.5%	0.0%	27.5%	0.0%	25.2%	100.0%	0.0%	26.4%	73.6%	0.0%	0.0%	0.0%		
% of Total	0.0%	0.0%	0.0%	0.0%	0.0%	0.0%	0.0%	0.0%	27.3%	7.1%	34.4%	0.0%	0.0%	18.2%	0.0%	6.9%	25.2%	100.0%	0.0%	10.7%	29.8%	0.0%	40.5%	0.0%			
Cars Total	--	--	--	--	0	--	--	--	345	90	435	--	--	232	--	87	319	2	--	135	378	--	513	--	1267	2	
Cars % of Movement	0.0%	0.0%	0.0%	0.0%	0.0%	0.0%	0.0%	0.0%	99.4%	100%	99.5%	0.0%	0.0%	100%	0.0%	98.9%	99.7%	100.0%	0.0%	99.3%	99.7%	0.0%	99.6%	0.0%	99.6%		
Trucks Total	--	--	--	--	0	--	--	--	2	--	2	--	--	--	--	1	1	--	--	1	1	--	2	--	5	--	
Trucks % of Movement	0.0%	0.0%	0.0%	0.0%	0.0%	--	0.0%	0.0%	0.6%	0.0%	0.5%	--	0.0%	0.0%	0.0%	1.1%	0.3%	--	0.0%	0.7%	0.3%	0.0%	0.4%	--	0.4%		

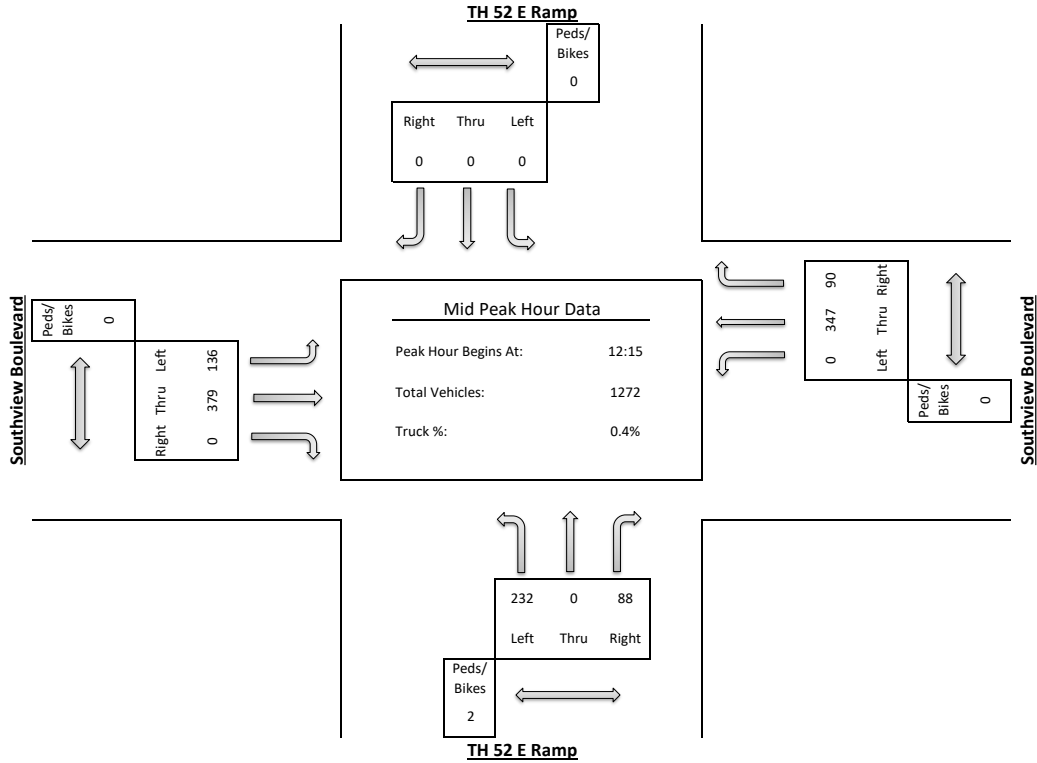

# ALLIANT ENGINEERING, INC.

733 S Marquette Ave #700, Minneapolis, MN 55402

Intersection: Southview Boulevard & TH 52 E Ramp  
 Date: 9/21/2024  
 Duration: 0500-2300

Site Code: 431  
 Ref Pt: N/A  
 Page No: 5 of 5

All Vehicles (Cars & Trucks) Printed

Start Time	TH 52 E Ramp Southbound						Southview Boulevard Westbound						TH 52 E Ramp Northbound						Southview Boulevard Eastbound						Int. Veh. Total	Int. Ped/Bike Total
	U-Turn	Left	Thru	Right	App. Total	Peds/Bikes	U-Turn	Left	Thru	Right	App. Total	Peds/Bikes	U-Turn	Left	Thru	Right	App. Total	Peds/Bikes	U-Turn	Left	Thru	Right	App. Total	Peds/Bikes		
15:00	--	--	--	--	0	1	--	--	56	26	82	--	--	63	2	28	93	--	--	53	105	--	158	--	333	1
15:15	--	--	--	--	0	--	--	--	72	34	106	--	--	51	--	33	84	--	--	45	91	--	136	--	326	--
15:30	--	--	--	--	0	1	--	--	67	29	96	--	--	52	1	24	77	3	--	48	80	--	128	--	301	4
15:45	--	--	--	--	0	--	--	--	81	20	101	--	--	48	--	31	79	--	--	46	90	--	136	--	316	--
Hour Total	--	--	--	--	0	2	--	--	276	109	385	--	--	214	3	116	333	3	--	192	366	--	558	--	1276	5
% of App.	0.0%	0.0%	0.0%	0.0%	0.0%	40.0%	0.0%	0.0%	71.7%	28.3%	30.2%	0.0%	0.0%	64.3%	0.9%	34.8%	26.1%	60.0%	0.0%	34.4%	65.6%	0.0%	43.7%	0.0%		
% of Total	0.0%	0.0%	0.0%	0.0%	0.0%	40.0%	0.0%	0.0%	21.6%	8.5%	30.2%	0.0%	0.0%	16.8%	0.2%	9.1%	26.1%	60.0%	0.0%	15.0%	28.7%	0.0%	43.7%	0.0%		
Cars Total	--	--	--	--	0	--	--	--	274	109	383	--	--	213	2	116	331	3	--	192	363	--	555	--	1269	3
Cars % of Movement	0.0%	0.0%	0.0%	0.0%	0.0%	0.0%	0.0%	0.0%	99.3%	100%	99.5%	0.0%	0.0%	99.5%	66.7%	100%	99.4%	100.0%	0.0%	100%	99.2%	0.0%	99.5%	0.0%	99.5%	
Trucks Total	--	--	--	--	0	2	--	--	2	--	2	--	--	1	1	--	2	--	--	--	3	--	3	--	7	2
Trucks % of Movement	0.0%	0.0%	0.0%	0.0%	0.0%	100.0%	0.0%	0.0%	0.7%	0.0%	0.5%	0.0%	0.0%	0.5%	33.3%	0.0%	0.6%	0.0%	0.0%	0.0%	0.8%	0.0%	0.5%	0.0%	0.5%	

